

TELESKOPICKÉ KRYTY



- **ROBUSTNÍ KONSTRUKCE DOKONALE OCHRÁNÍ STROJ PROTI HRUBÉMU MECHANICKÉMU POŠKOZENÍ**
- **OCHRANA STROJŮ I V NEJNÁROČNĚJŠÍM PROSTŘEDÍ**
- **DLOUHÁ ŽIVOTNOST DÍKY VHODNÉMU KONSTRUKČNÍMU ŘEŠENÍ A VOLBĚ MATERIÁLŮ**

Teleskopické kryty jsou svou konstrukční podstatou určeny k maximální ochraně lineárních pojezdů.

Svou robustní konstrukcí a použitým materiálem jsou předurčeny k ochraně před:

- žhavými šponami, které vznikají při třískovém obrábění
- chladicí kapalinou, která je použita při obrábění
- těžkým břemenem, které může dopadnout na jinak nechráněný lineární pojezd
- úrazem obslužného personálu stroje

Standardní tloušťka plechu se pohybuje od 1,5 mm do 3 mm. Pro speciální aplikace lze vyrobít teleskopický kryt z nerezového ocelového plechu.

Teleskopické kryty jsou určeny pro ochranu lineárních vedení, kuličkových a trapézových šroubů všech pojezdových os.

Teleskopické kryty je možné do značné míry přizpůsobit požadavkům aplikace. V procesu návrhu lze zohlednit prostor, který je k dispozici, a podle těchto možností kryt navrhnout.

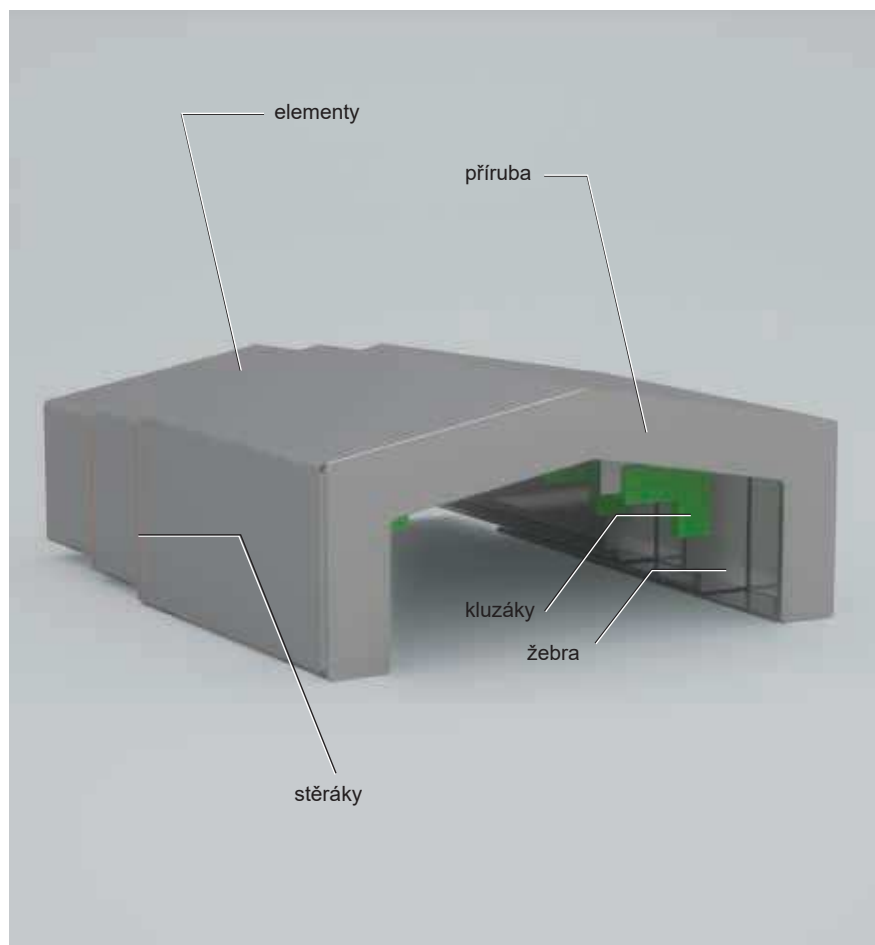

Teleskopické kryty jsou zhotoveny z:

- jednotlivých elementů
- koncových přírub
- žeber
- stěráků
- kluzáků, rolen, pantografového systému, nebo jiných doplňkových komponent

Vzít do úvahy pracovní pozici teleskopického krytu je důležité především z důvodu tvaru a typu vodicích elementů. V horizontální pracovní pozici je kryt vlastní vahou přitlačován na vedení, proto nehrozí samovolné vybočení z předem definovaného pojezdu. V případě vertikálního pojezdu je nutné zabránit pohybu teleskopického krytu v horizontálním směru tak, aby se kryt samovolně neuvolnil z předem definovaného pojezdu. Stejná zásada platí i pro příčnou pracovní pozici teleskopického krytu.

HORIZONTÁLNÍ PRACOVNÍ POZICE

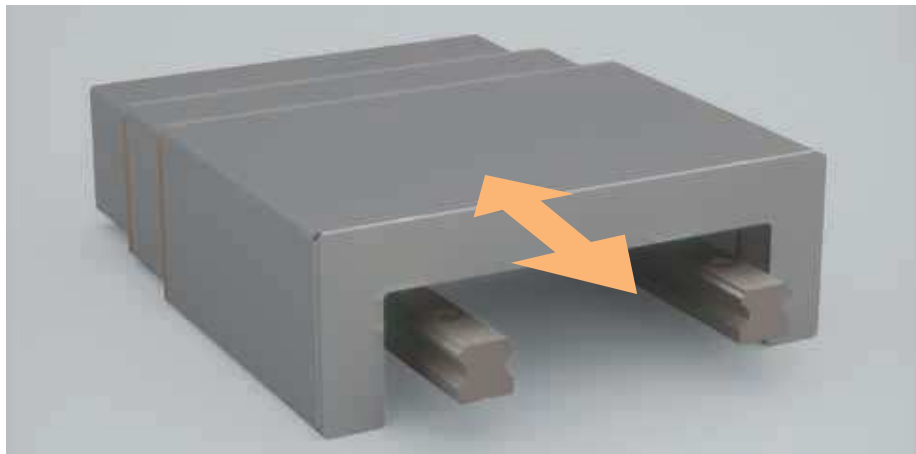

VERTIKÁLNÍ PRACOVNÍ POZICE

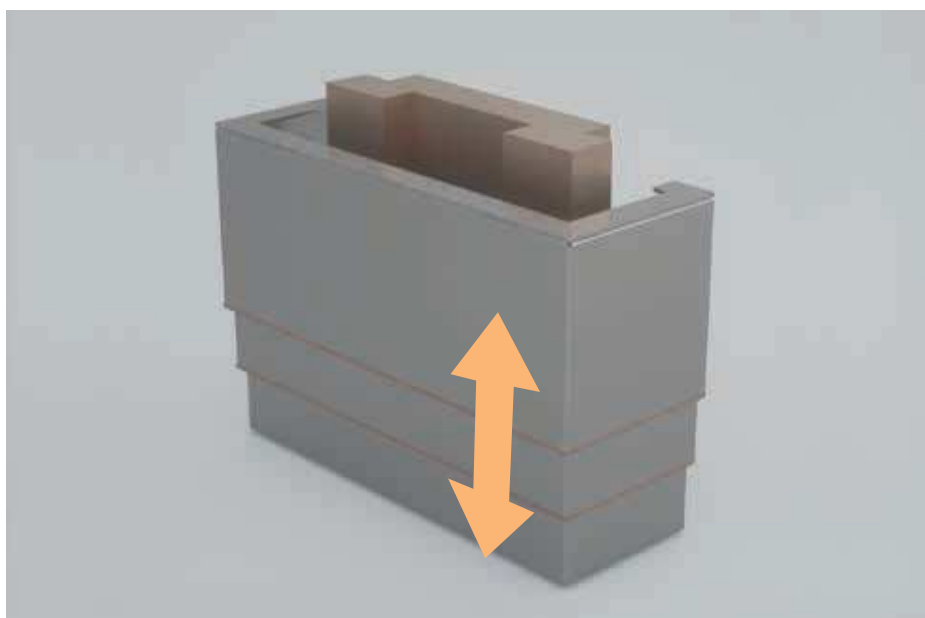

PŘÍČNÁ PRACOVNÍ POZICE

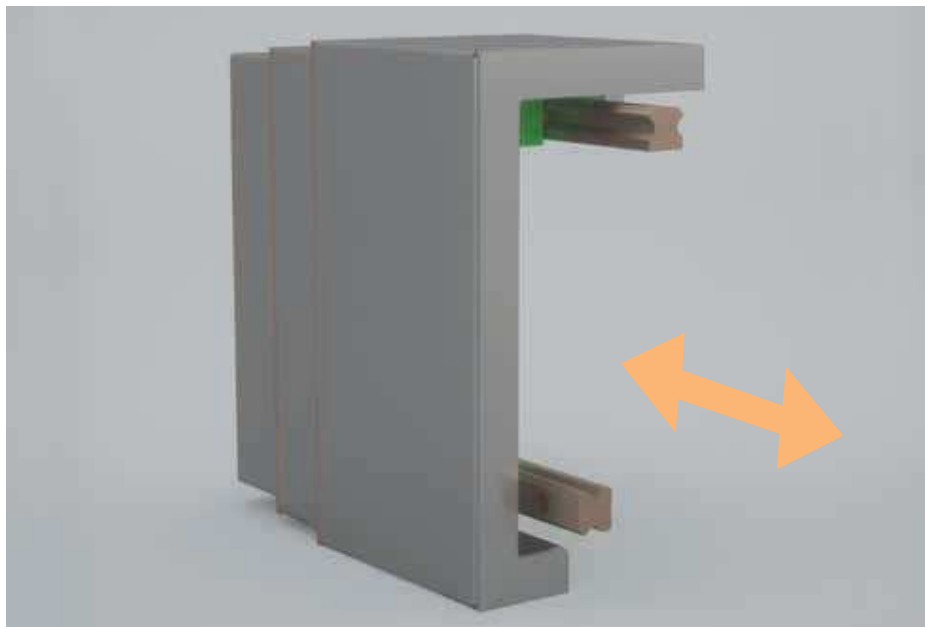

ZÁKLADNÍ TVARY TELESKOPICKÝCH KRYTŮ

Základní tvary teleskopických krytů můžete najít na následujících obrázcích. Tyto základní tvary lze mezi sebou libovolně kombinovat a dosáhnout tak požadovaného tvaru a velikosti, který bude vhodný pro konkrétní aplikaci.



Typ A

šířka maximálně 900 mm



Typ B

šířka maximálně 900 mm

Doporučujeme použít dopravník třísek po straně teleskopického krytu pro odvod třísek od stroje.



Typ C

šířka maximálně 2000 mm

Doporučujeme použít dopravník třísek po straně teleskopického krytu pro odvod třísek od stroje.



Typ D

šířka maximálně 2500 mm

Doporučujeme použít dopravník třísek po obou stranách teleskopického krytu pro odvod třísek od stroje.

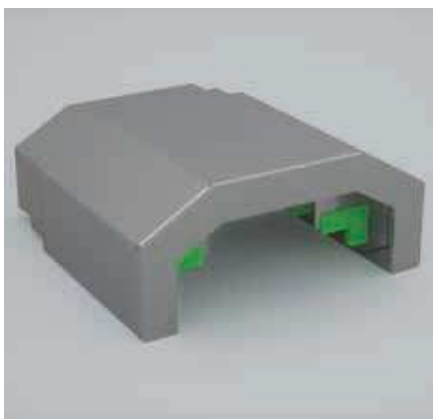

Typ E

šířka maximálně 3000 mm

Doporučujeme použít dopravník třísek po obou stranách teleskopického krytu pro odvod třísek od stroje.

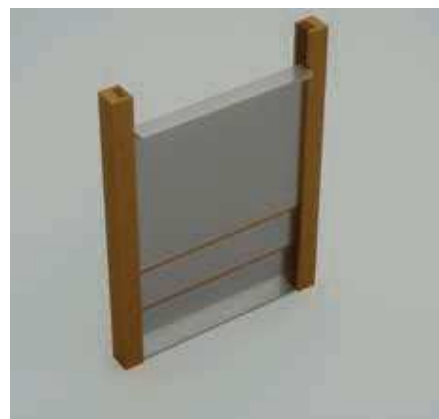

Typ F

šířka maximálně 1500 mm

Určeno převážně pro vertikální pracovní pozice.

Vodící prvky teleskopických krytů se volí především s ohledem na hmotnost, celkovou konstrukci, pracovní pozici, rychlost a zrychlení, ve kterých bude teleskopický kryt pracovat. Můžeme zvolit z následujících prvků:

Rolny:

Vodící rolny je vhodné volit především do těch míst teleskopického krytu, které nesou vlastní tíhu celého krytu a zabezpečují posun krytu po lineárním pojezdu. Rolny mohou být plastové, ocelové, nebo ocelové s plastovým potahem.



Detail rolny



Kluzáky:

Kluzáky mají obvykle za úkol vést kryt v ose pohybu a nedovolit nepředvídatelný a nežádoucí pohyb krytu do stran. Pro nenáročné aplikace lze kluzáky použít místo rolen. Jde především o aplikace, kde teleskopický kryt nepracuje ve vysokých posuvných rychlostech a zrychleních, a zároveň použití kluzátek dovoluje celková konstrukce teleskopického krytu.



Detail kluzáku

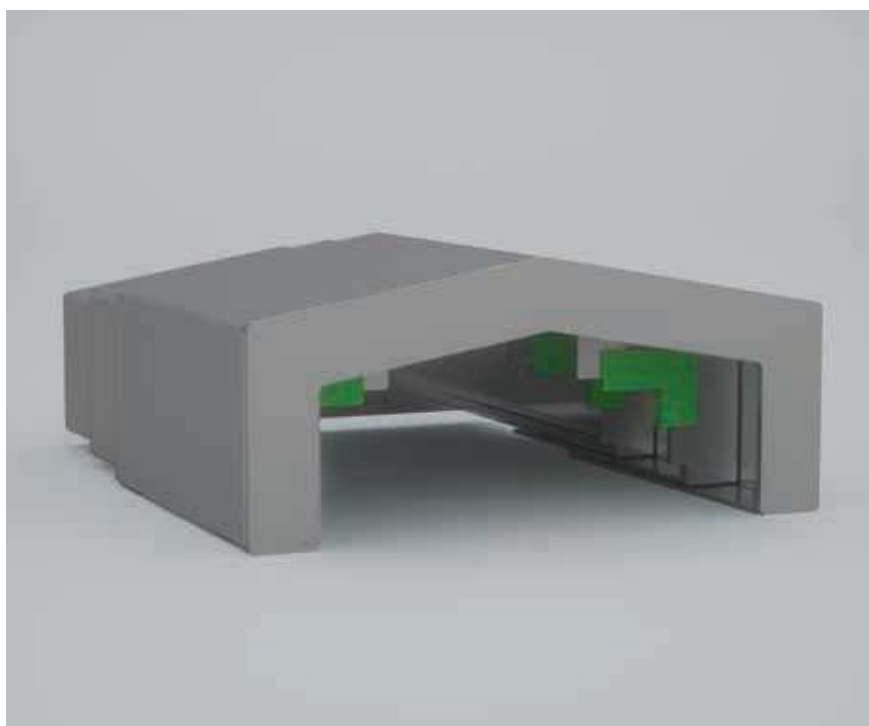

Při roztahu nebo srazu teleskopických krytů jsou jednotlivé elementy vysouvány postupně. Při rychlostech nad 15 m/min již tento způsob roztahu teleskopických krytů není vyhovující, protože zde dochází k rázům. Tyto rázy zapříčiňují zvýšenou hlučnost krytu a v dlouhodobém horizontu může dojít k jeho poškození. Teleskopický kryt lze proto vybavit tlumiči rázu, které tyto jevy odstraní.

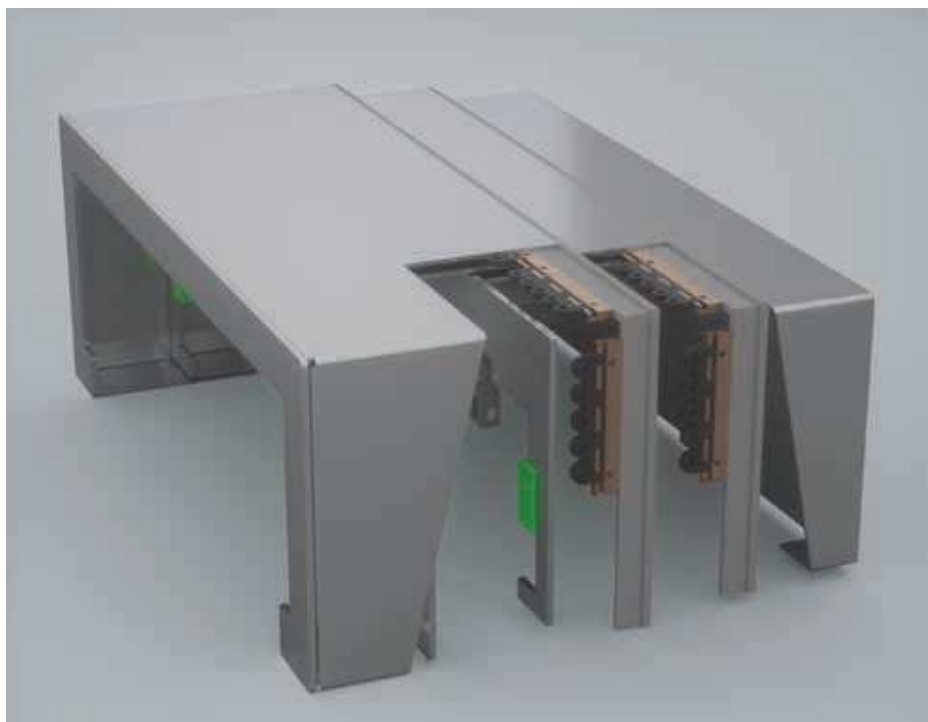

Tlumič rázu – roztah teleskopického krytu

- vyroben z NBR gummy
- tlumič rázu je umístěn těsně za stěračem mezi jednotlivými elementy



detail tlumiče rázu

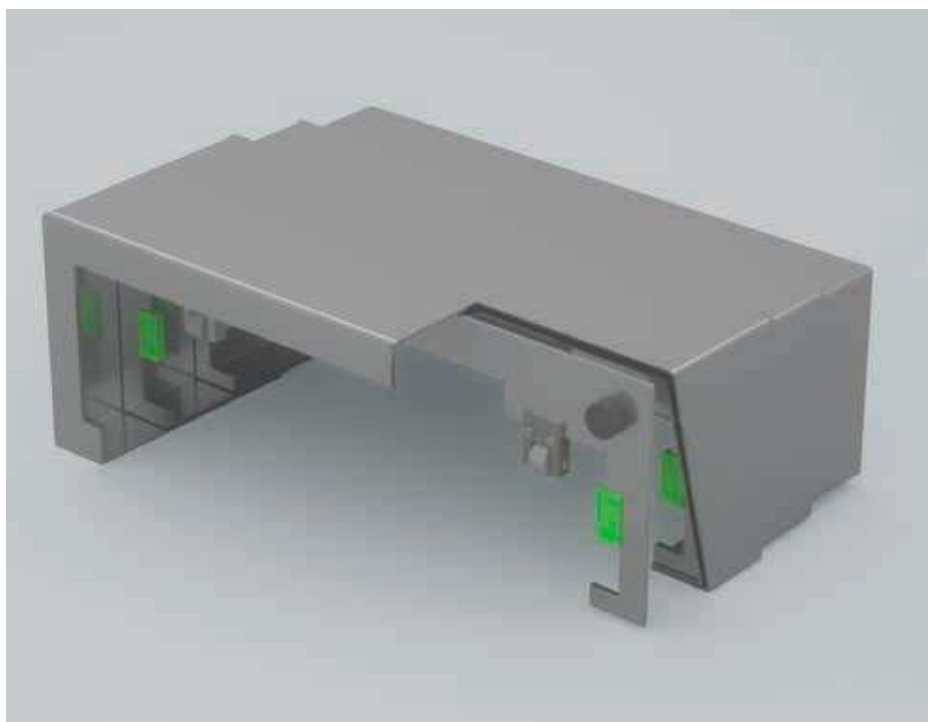

Tlumič rázu - sražení teleskopického krytu

- vyroben z antivibrační gummy
- tlumič je umístěn na přední části výztužného žebra
- použito je mnoho různých velikostí a tvarů dle potřeby



detail tlumiče rázu

Tento katalog podléhá změnové službě 07/2018

Pantografový systém zabezpečuje rovnoměrný roztah nebo sraz všech elementů teleskopického krytu najednou. Používá se především v aplikacích, kde si celková konstrukce krytu a rychlost pojezdu pantografový systém vyžaduje.

- odstranění rázů jednotlivých elementů při roztahu a srazu
- určeno pro rychlosti od 30 m/min do 60 m/min
- zvýšení životnosti teleskopického krytu

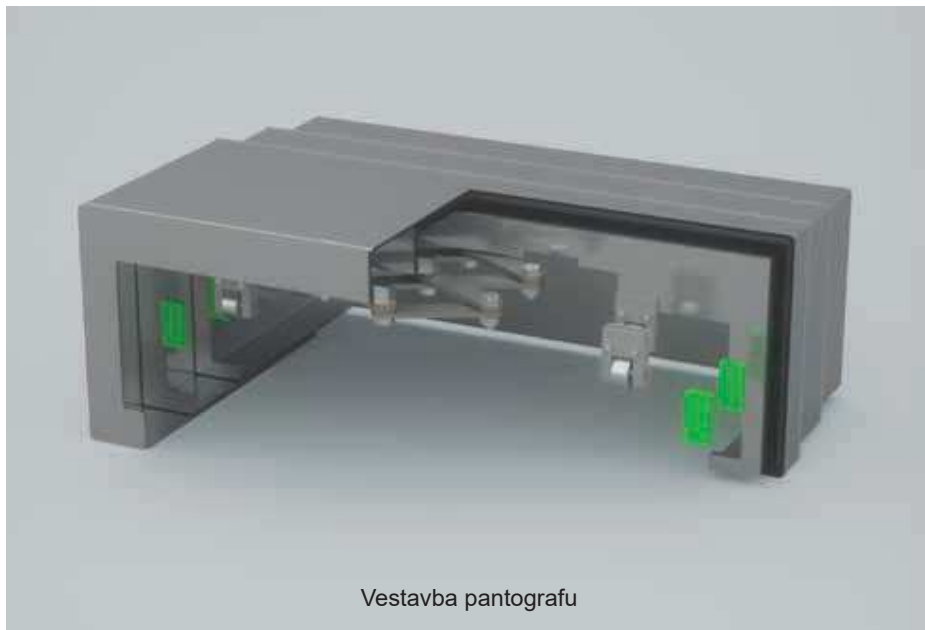

Části pantografového systému:

- 1 - ocelová ramena (rozměry dle teleskopického krytu)
- 2 - středový čep
- 3 - mosazná vložka
- 4 - samosvorná matka

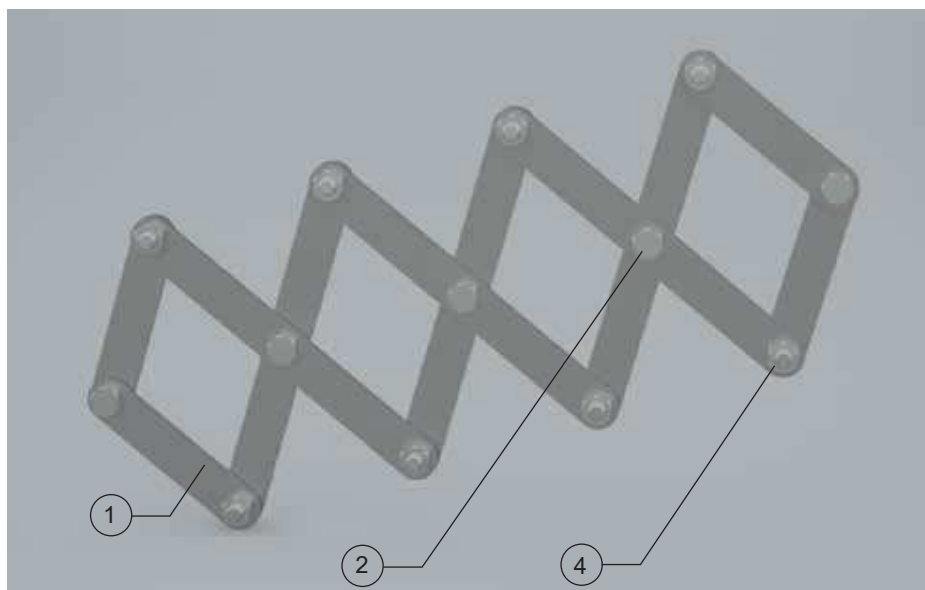
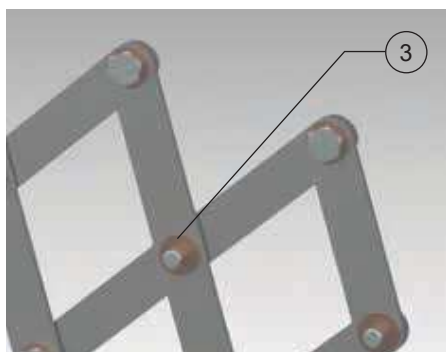

Pantograf

V případě použití teleskopických krytů v aplikacích vyžadujících speciální tvary je mnohdy potřeba použít systém mosazných zámků. Tento systém zabezpečuje spojení jednotlivých elementů a tuhost celého teleskopického krytu.

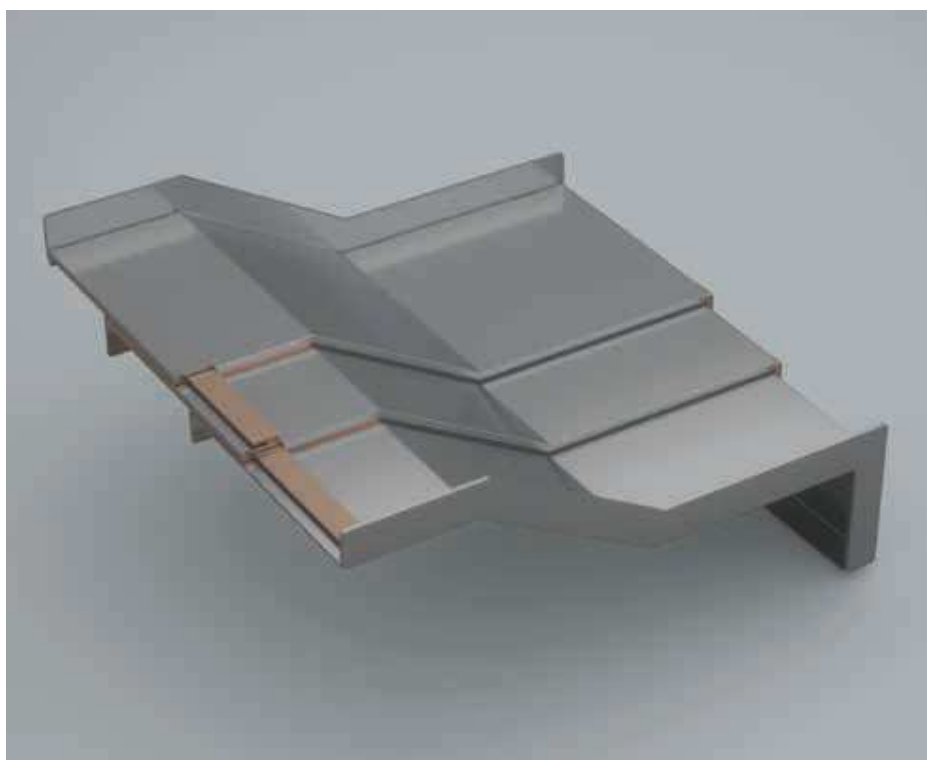
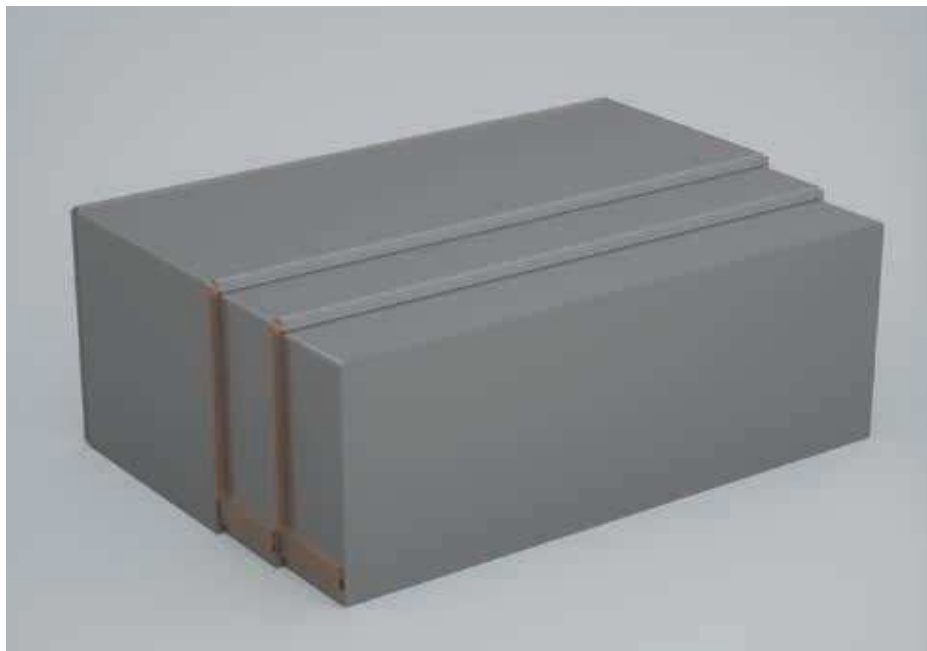

Tento katalog podléhá změnové službě 07/2018

Tento pružinový mosazný kluzák, byl vyvinut speciálně pro vertikální pojezdy. Teleskopický kryt s těmito kluzáky je možné montovat na pojezd stroje bez nutnosti složité demontáže, která je mnohdy časově velmi náročná.

Montáž a demontáž teleskopického krytu na vedení stroje se provádí pomocí speciálního nástroje, který je součástí dodávky teleskopického krytu.



Pružinový kluzák otevřený



Pružinový kluzák zavřený

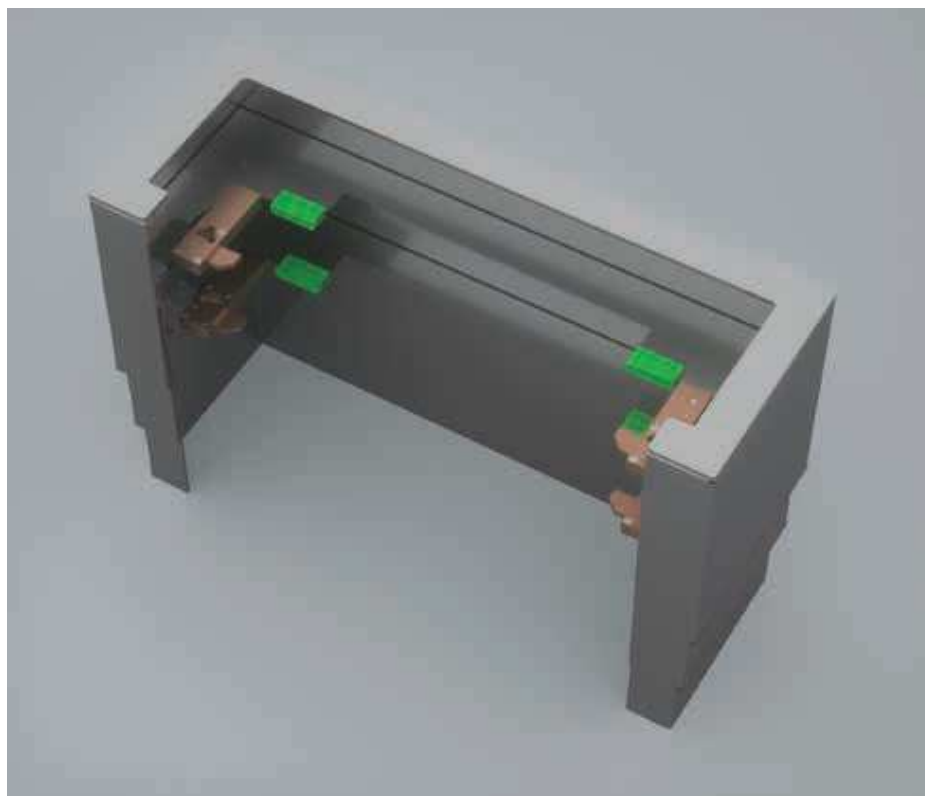

Pro usnadnění přístupu obsluhy a údržby ke stroji lze teleskopické kryty vyrobit pochůzně. U teleskopických krytů je vždy pochůzí pouze první element. Tento element je vyztužen, aby byl schopen unést váhu člověka. Jelikož obráběcí stroje používají velmi často chladicí kapalinu, musí být první element vybaven protiskluzovým ocelovým plechem.

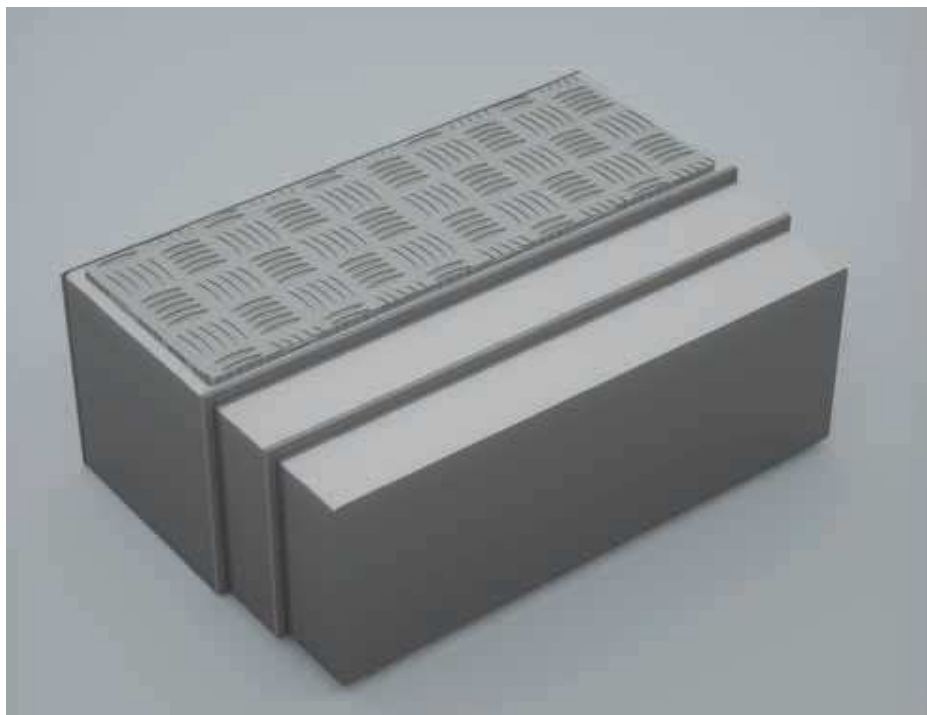

Pozor! Na pochůzí teleskopický kryt je možné vstoupit jen tehdy, když je kryt ve sražené poloze.

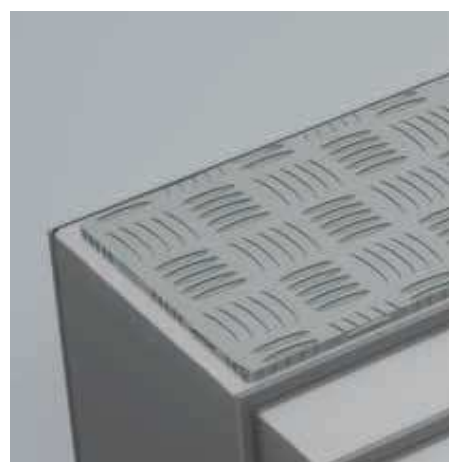

Poznámky:

